

CATÁLOGO KIT ESCRITÓRIO

MADEIRA + ESPUMA



PLAYWOOD
compensados anatômicos
e espumas injetadas

SOBRE NÓS...

Iniciamos nossas atividades em 1981, fabricando principalmente Compensados Anatômicos para assentos e encostos de cadeiras escolares, e desde então passamos a elaborar também diversos projetos nas linhas de escritório, residencial, restaurantes e auditório.

Em 2019, um novo desafio, produzir ESPUMAS INJETADAS! Implantamos em nossa casa um novo centro produtivo, entregando aos nossos clientes uma maior variedade de componentes para cadeiras, sendo eles a espuma e o compensado anatômico.



PORQUE ESCOLHER A PLAYWOOD?

Temos o propósito de oferecer o máximo de conforto, segurança e beleza para as pessoas aproveitarem momentos importantes da sua vida.

VALORES QUE ENTREGAMOS

- Empresa consolidada com 39 anos no mercado de Compensados Anatômicos;
- Possuímos as principais certificações para madeiras reflorestadas e legalizadas;
- Experiência na produção e grande variedade de moldes que possibilitam criar e personalizar diversos gêneros de produtos;
- Criteriosa inspeção de qualidade;
- Eficiência nas necessidades do mercado moveleiro nos diferentes segmentos: Escolar, Escritório, Residencial, Bar e Restaurante e Auditório;
- Preocupação com a saúde e bem estar do usuário final, aplicada através da ergonomia de nossos produtos;
- Tecnologia de Usinagem e Prensagem;
- Colaboradores experientes e treinados;
- Segurança no espaço produtivo;
- Empresa com princípios cristãos.



KIT SECRETÁRIA



*imagem ilustrativa

MADEIRA

A100

F. 002

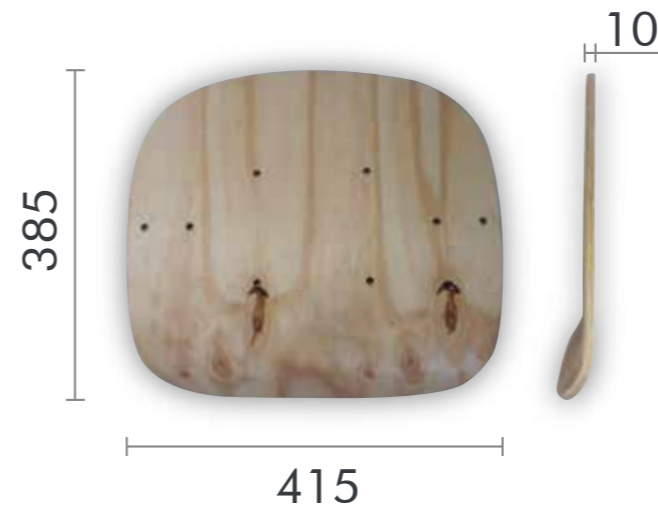

E100

F. 158



ESPUMA

A100 MD

Densidade: 35kg/m³

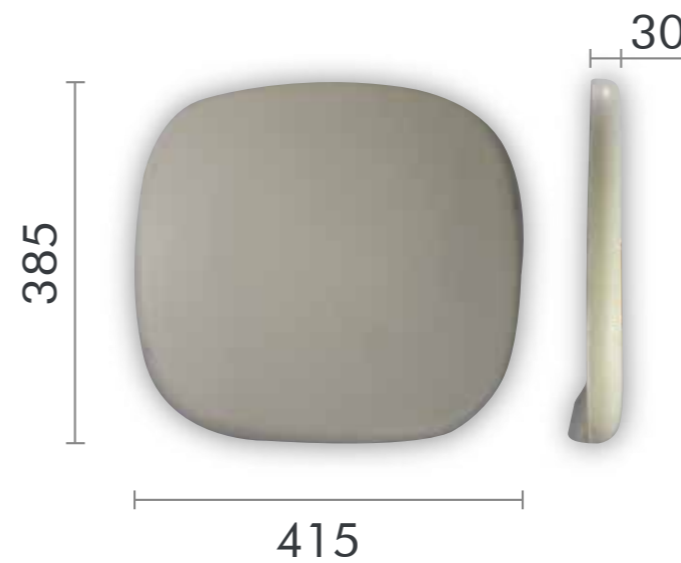

E100 MD

Densidade: 35kg/m³

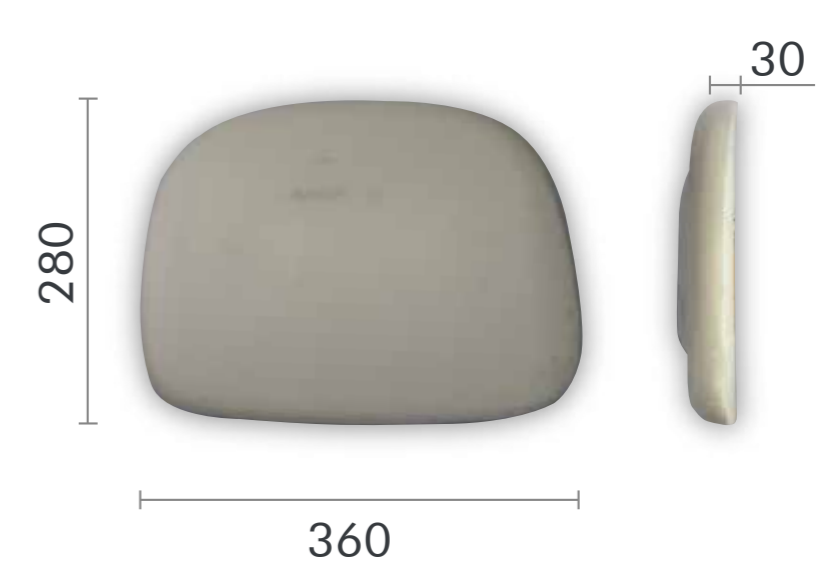

*Unidade de medida em milímetros

KIT EXECUTIVO



*imagem ilustrativa

MADEIRA

A400

F. 192



E430

F. 158

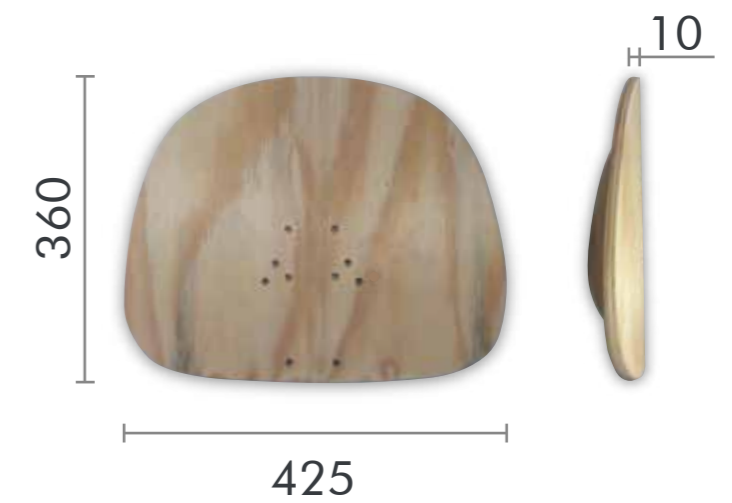

ESPUMA

A400 MD

Densidade: 35kg/m³

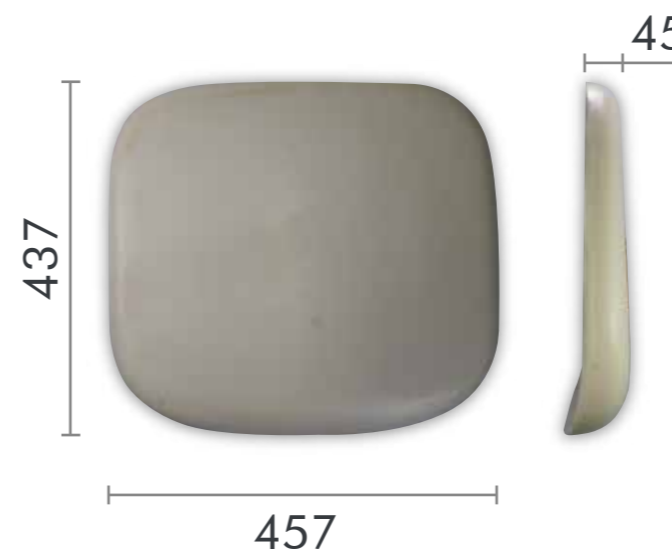

E430 MD

Densidade: 35kg/m³

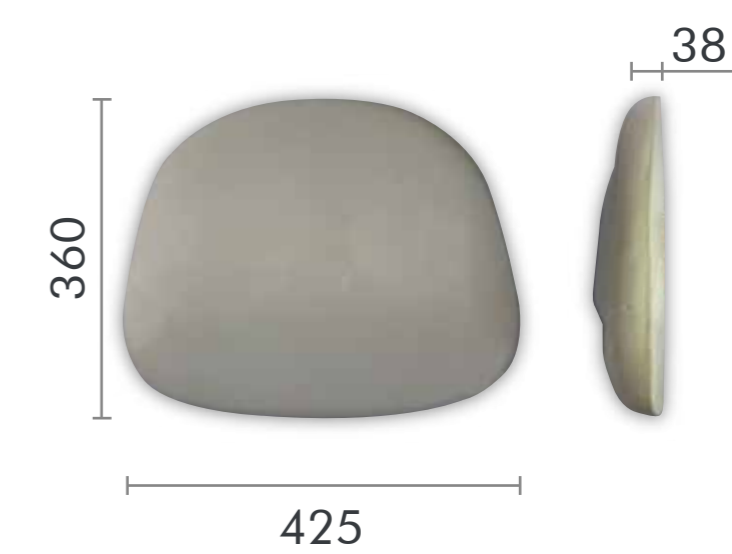

*Unidade de medida em milímetros

KIT DIRETOR



*imagem ilustrativa

MADEIRA

A621

F. 003



E621

F. 020

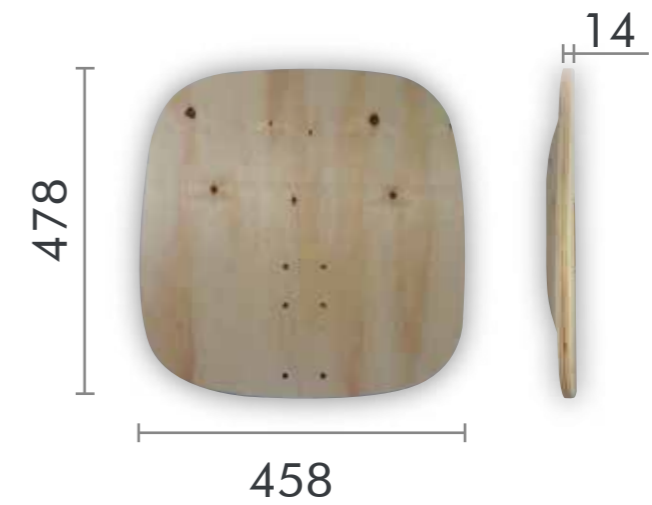

ESPUMA

A621 MD

Densidade: 35kg/m³



E621 MD

Densidade: 35kg/m³

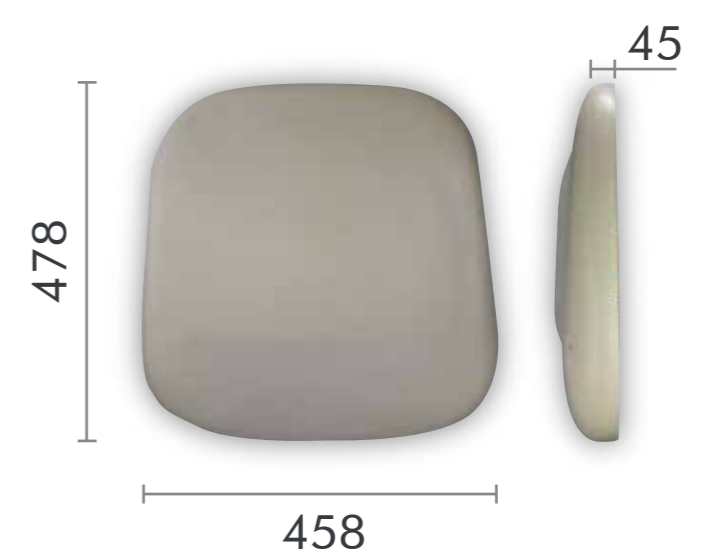

*Unidade de medida em milímetros

KIT PRESIDENTE



*imagem ilustrativa

MADEIRA

A621

F. 003



E600

F. 012

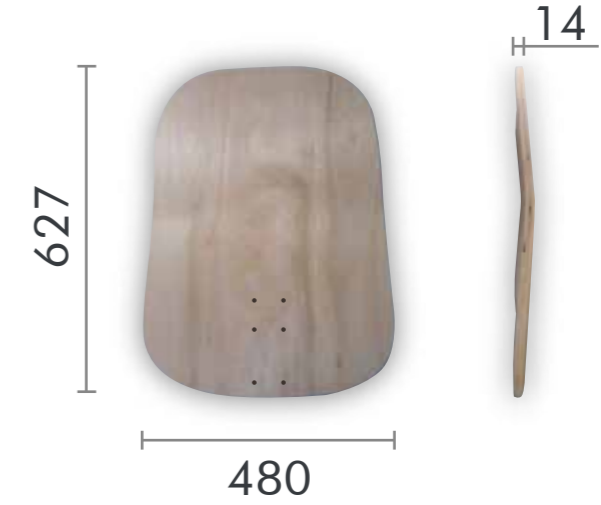

ESPUMA

A621 MD

Densidade: 35kg/m³

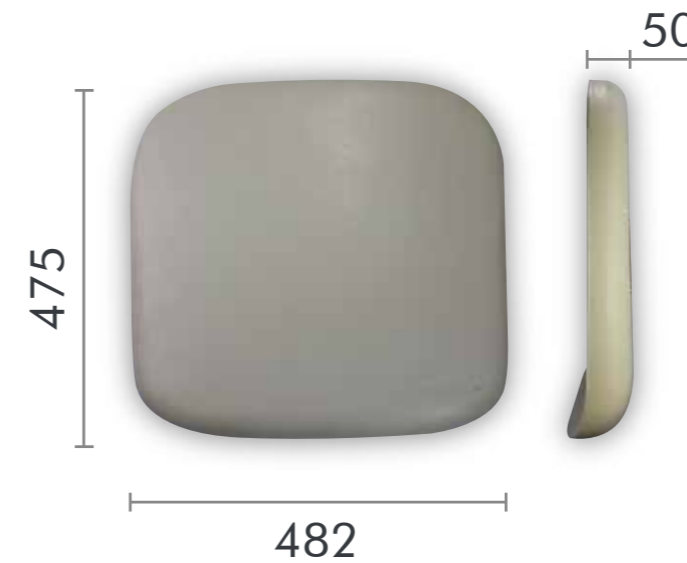

E600 MD

Densidade: 35kg/m³

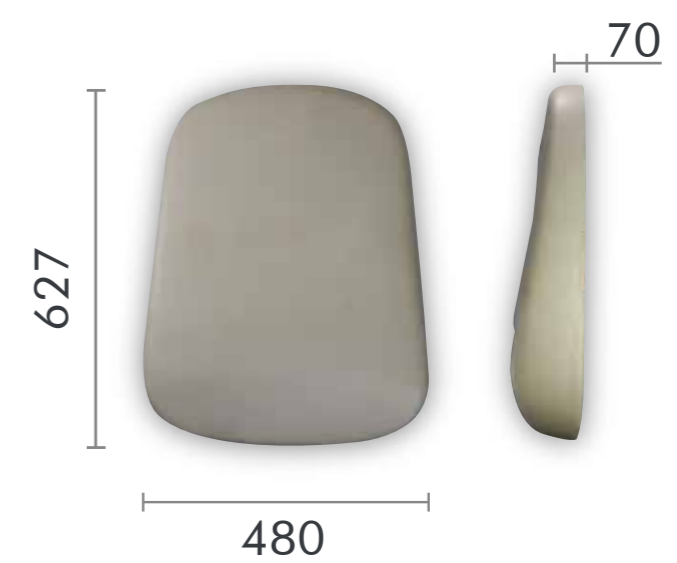

*Unidade de medida em milímetros

DESENHOS TÉCNICOS

SECRETÁRIA

A100

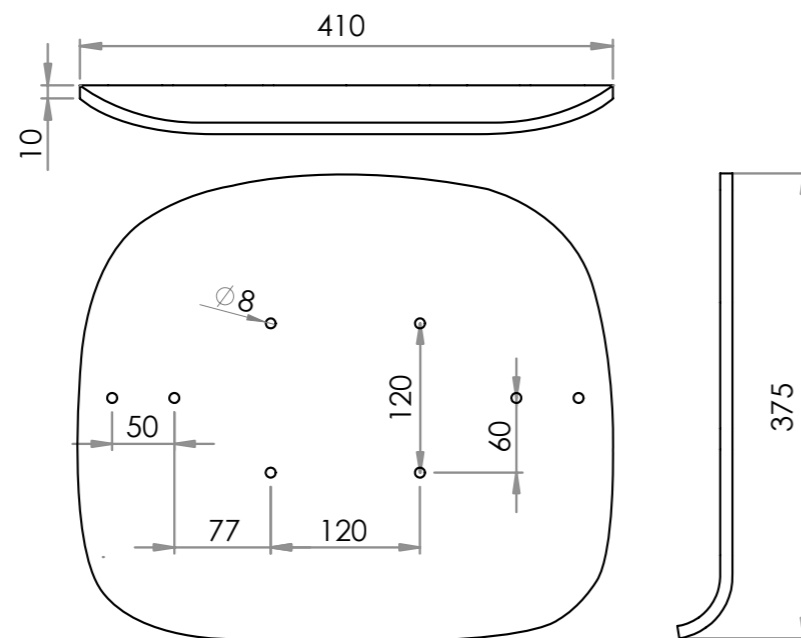

E100

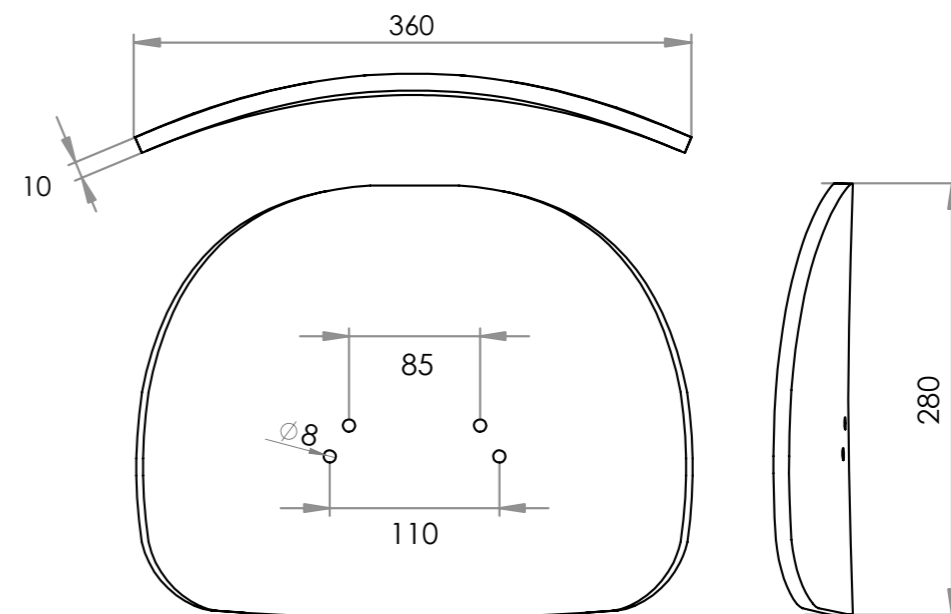

EXECUTIVO

A400

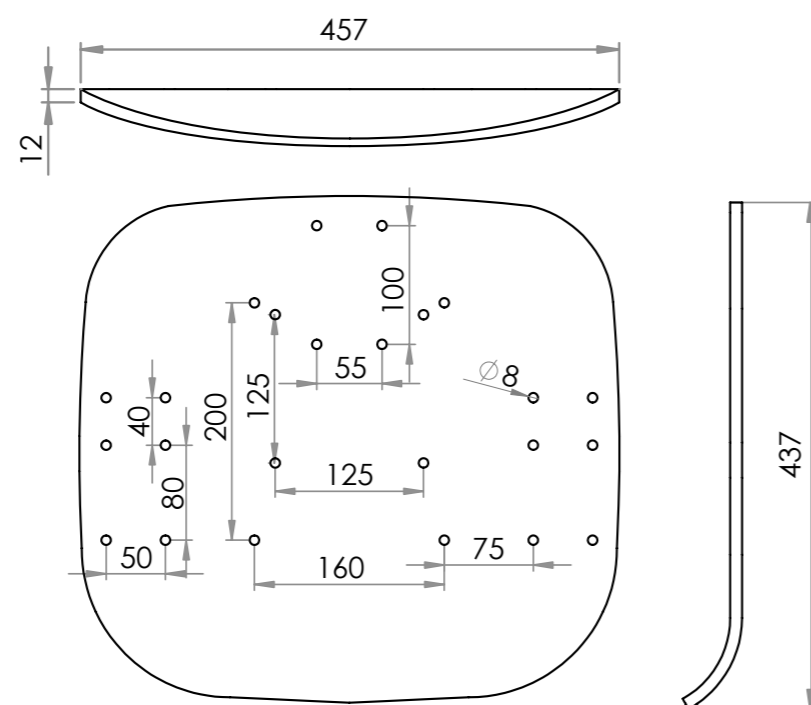

E430

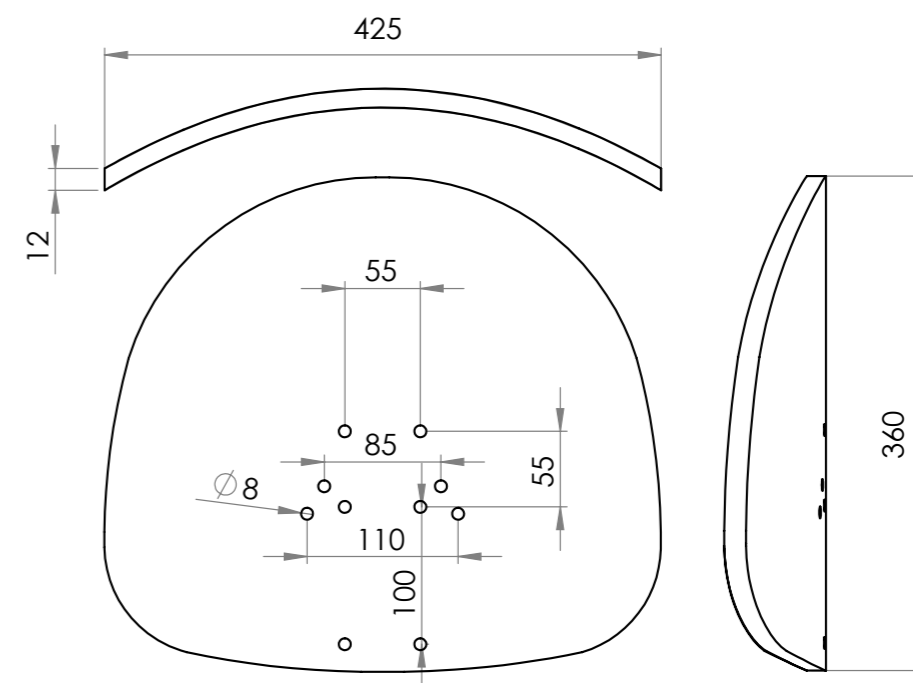

*Unidade de medida em milímetros

DESENHOS TÉCNICOS

DIRETOR

A 6 2 1

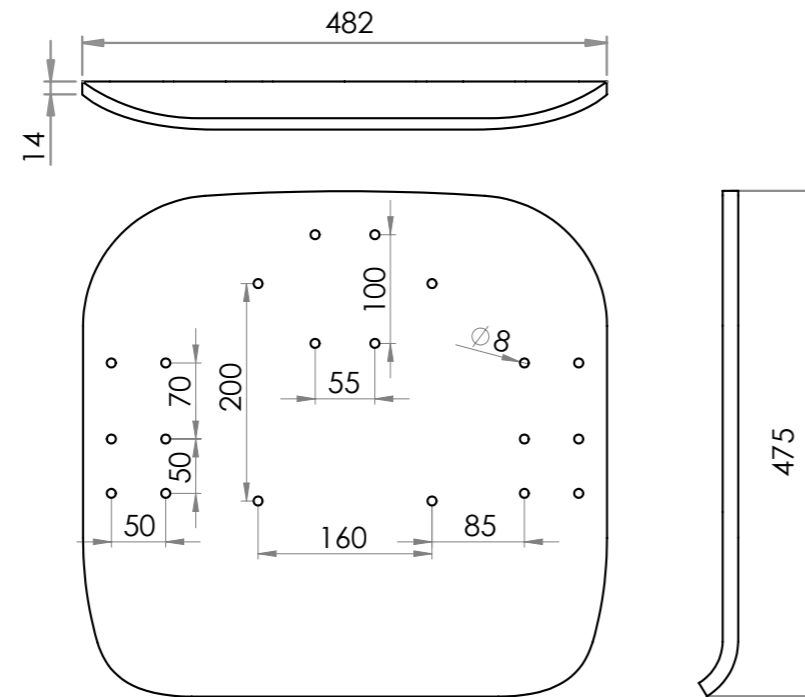

E 6 2 1

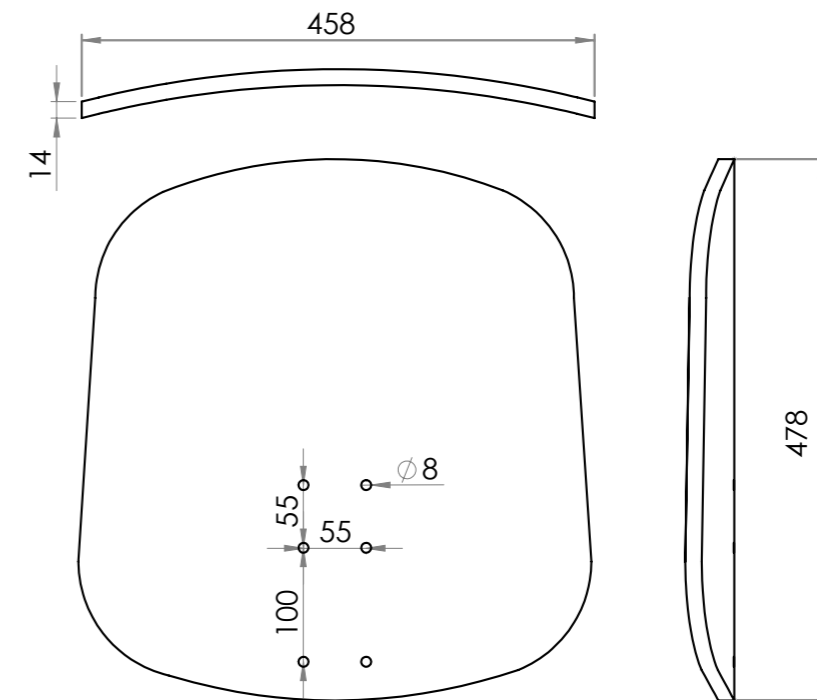

PRESIDENTE

A 6 2 1

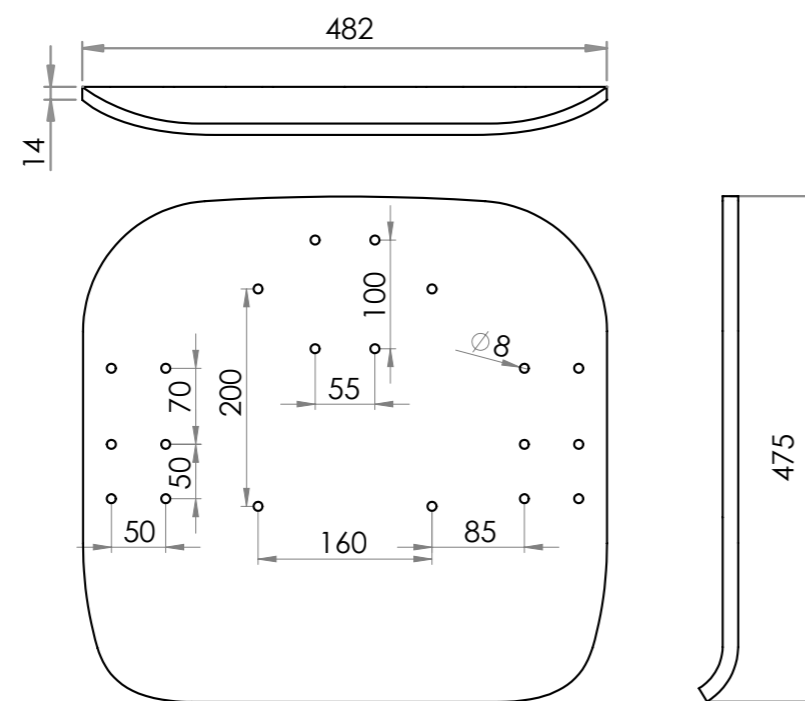

E 6 0 0

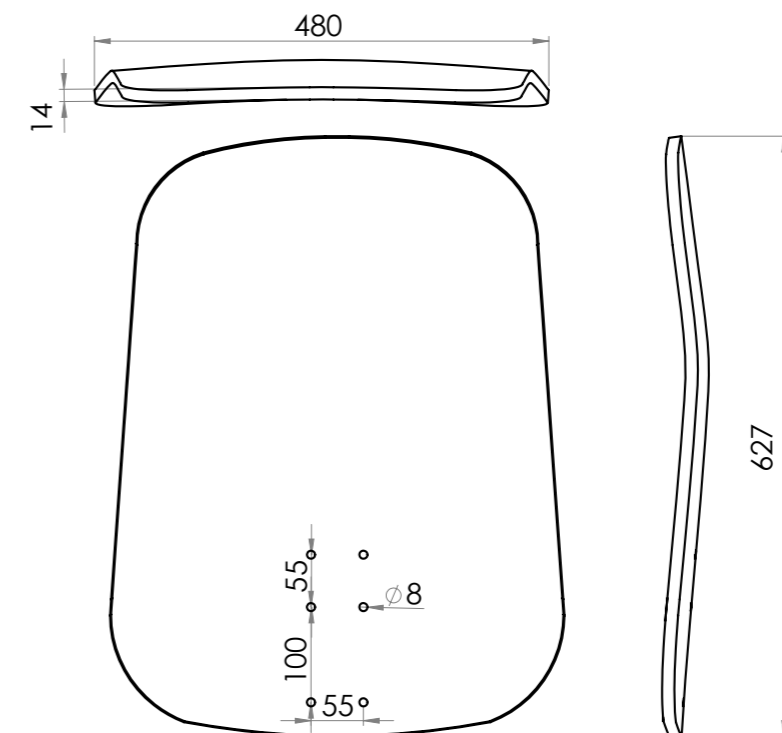

*Unidade de medida em milímetros



PLAYWOOD

compensados anatômicos
e espumas injetadas

ENTRE EM CONTATO:



+55 41 3381-5300

41 99740-1965



vendas@playwood.com.br



@playwood_compensados



@playwoodcompensadosanatomicos

Rua Tavares de Lyra, 2691 - Afonso Pena - São José dos Pinhais/PR - CEP: 83065-180



**ACESSE NOSSO
SITE E SAIBA MAIS!**

www.playwood.com.br

"Tudo o que fizerem, façam de todo coração, como para o Senhor, e não para os homens." Colossenses 3.23